

## Արմինե Գաբրիելյան

ՀՀ ԳԱԱ Հնագիտության և ազգագրության ինստիտուտի հայցորդ

### ՀԱՅԱՍՏԱՆՈՒՄ ՀԱՅՏՆԱԲԵՐՎԱԾ ՄԻ ՔԱՆԻ ԲԱԶՄԱՆԻՍՏՆԵՐԻ ՄԱՍԻՆ

Հին Հայաստանի դիցաբանական-կրոնապաշտական պատկերացումների մասին հարուստ տեղեկություններ պարունակող հնագիտական գտածոների մեջ առանձնանում են տասնանիստ կամ, ինչպես ընդունված է անվանել, բազմանիստ կնիքները՝ քարից կամ ապակուց ձուլված: Քարից պատրաստված բազմանիստ կնիքները, որպես կանոն, հանդիպում են Փոքր Ասիայում և թվագրվում են մ.թ.ա. V-IV դդ.<sup>1</sup>, իսկ ապակուց ձուլված կնիքների արտադրությունը նույն տարածաշրջանում և Փոքր Ասիայի հարևան երկրներում զարգացման գագաթնակետին է հասնում մ.թ.ա. I և մ.թ. I դարերում<sup>2</sup>: Կնիքի բազմանիստ ձևը բնորոշ է Փոքր Ասիայի շատ շրջանների<sup>3</sup>: Դրանք ուսումնասիրողների կողմից առանձնացված են «հունա-պարսկական» անվան տակ<sup>4</sup>: Մենք կանգ չենք առնի կնիքների այդ խմբի նկարագրության վրա, որը շատ գիտնականների առանձին ուսումնասիրության առարկա է դարձել<sup>5</sup>:

Կապույտ ապակուց ձուլված բազմանիստներ հայտնաբերվել են ինչպես Վրաստանում<sup>6</sup> և Ադրբեջանում<sup>7</sup>, այնպես էլ Հայաստանում: Դրանք լինում են մուգ կապույտ և երկնագույն ապակուց ձուլված<sup>8</sup>: Ինչպես ցույց են տվել ուսումնասիրությունները<sup>9</sup>, երկնագույն ապակուց ձուլված բազմանիստները չափերով ավելի մեծ են, ի տարբերություն մուգ կապույտ ապակուց բազմանիստների՝ դրանց արտաքին նիստերն ավելի լավ են արտահայտված և ընդգծված, իսկ ներքին հարթ կողմի վրա դրոշմված պատկերն առավել ամբողջական է և լավ է ընթերցվում (աղ. I, նկ.7, 8): Երկնագույն ապակուց բազմանիստներն ավելի լավ են պահպանվում, որ, թերևս, ապակույտ որակով է պայմանավորված: Հետաքրքիր են նարնջագույն փոքրիկ մասնիկները, որ ավելի հաճախ են հանդիպում բաց կապույտ ապակուց բազմանիստների վրա: Բազմանիստների միջին չափերը (մոդուլը) 18x10x8 մմ են: Մի քանի տարի առաջ վիճահարույց էր դրանց թվագրումը: Դեռևս անցած դարի կեսերին Մաքսիմո-

<sup>1</sup> **Максимова М. И.**, 1941, Стекланные многогранные печати, найденные на территории Грузии, Известия АН ГССР, X, Тбилиси, стр.75-77.

<sup>2</sup> **Максимова М. И.**, ук. соч., стр. 76; **Առաքելյան Բ. Ն., Տիրացյան Գ. Ա., Խաչատրյան ժ.Դ.**, Հին Հայաստանի ապակին (I-IV դդ.), Հայաստանի հնագիտական հուշարձաններ, № 3, Հայկ. ՍՍՀ ԳԱ հրատ., 1969, Երևան, էջ 8; **Гагошидзе Ю. М.**, Могильники Триалети, Каталог, III, Могильник античной эпохи, Тбилиси, 1982, «Мецниереба», стр.73.

<sup>3</sup> **Никулина Н. М.**, Искусство Ионии и ахеменидского Ирана, М., «Искусство», 1994, стр. 88.

<sup>4</sup> **Furtwangler A.**, Die Antiken gemmen, Leipzig-Berlin, Giesecke & Devrient, 1900, p.117.

<sup>5</sup> **Максимова М. И.**, ук. соч., **Никулина Н. М.**, ук. соч.

<sup>6</sup> **Максимова М. И.**, ук. соч., стр.75-92; **Максимова М. И.**, Геммы из некрополя Мцхета-Самтавро, Вестник гос. музея Грузии, т. XVI-B, Тбилиси, 1950, стр. 263, **Лордкипанидзе М. Н.**, Геммы Государственного Музея Грузии, т. III, Тбилиси, 1961, № 45, 46, 47; **Лордкипанидзе М. Н.**, Корпус памятников глиптики древней Грузии, т. I, Тбилиси, 1969, № 75-1, 85, 89, 90; **Javakhishvili K.**, Gems cast of blue glass, Dzebanani № 9, The journal of the Centre for Archaeological Studies Georgian Academy of Sciences, Tbilisi, 2002, p.71-80.

<sup>7</sup> **Бабаев И. А.**, О трех многогранных печатях, найденных в Мингечауре, Археологические исследования в Азербайджане, Сборник статей, Баку, 1965, Изд.-во АН Азербайдж. ССР. 128-133 стр.

<sup>8</sup> **Խաչատրյան ժ. Դ.**, Հայաստանում հայտնաբերված բազմանիստ կնիքները, «Պատմա-բանասիրական հանդես» (ՊԲՀ), 1965, № 1, էջ 271-277:

<sup>9</sup> Ուսումնասիրվել են Հայաստանից և Վրաստանից հայտնաբերված երկու տասնյակից ավելի բազմանիստներ:

վան թվագրում էր մ.թ.ա. V-IV դարերով<sup>1</sup>: Ավելի ուշ Քետևան Ջավախիշվիլին, հիմնվելով հնագիտական կոմպլեքսների ուսումնասիրման վրա, որտեղից հայտաբերվում էին կապույտ ապակուց բազմանիստները, տալիս է նոր թվագրում՝ մ.թ.ա. II-I դդ.<sup>2</sup>: Նրա կարծիքն այժմ կիսում են ուսումնասիրողները<sup>3</sup>:

Հայաստանի տարածքից տարբեր տարիներին հայտնաբերվել են երկու տասնյակից ավելի բազմանիստներ, որոնցից մի քանիսն առանձին հրատարակվել են հնագիտական հաշվետվություններում<sup>4</sup>, մի քանիսն էլ ուսումնասիրվել և հրատարակվել են Ժ. Խաչատրյանի կողմից<sup>5</sup>: Նա հավանական է համարում այն, որ փոքրասիական ծագում ունեցող բազմանիստները պատրաստվել և կրկնօրինակվել են Հայաստանում<sup>6</sup>: Հիմնվելով Հայաստանից հայտնաբերված և անտիկ ժամանակաշրջանով թվագրվող ապակյա իրերի և ձուլածո բազմանիստների նմանության վրա, ինչպես նաև հաշվի առնելով ապակու հունքի և արտադրական խոտանի առկայությունը հայկական հնավայրերից՝ Հ. Մանուկյանը ևս գտնում է, որ բազմանիստները ձուլվել են Հայաստանում, մասնավորապես Արտաշատում<sup>7</sup>: Այդ բազմանիստների պատկերների ոճը հիմնականում միանման է դրանք չեն առանձնանում կատարման վարպետությամբ, մարդկանց և շարժումների պատկերման մեջ զգացվում է պայմանականություն և ընդհանրացում: Կենդանիների պատկերները առանձնանում են որոշակի սխեմատիզմով: Թեմատիկան բազմազան է՝ վայրի կենդանիների որսը ձիերով, կռվի տեսարաններ, հեծյալի մենամարտը հետիոտնի հետ, կենդանիները ձագերի հետ, այլ խորհրդանշական պատկերներ: Ինչ վերաբերում է գլխատիկայի այդ հուշարձանների կիրառական նշանակությանը, ապա ուսումնասիրողների կարծիքով դրանք չէին կարող հանդես գալ որպես կնիքներ, քանի որ նույն կադապրի մեջ ձուլվում էին լիովին նման բազմանիստների ամբողջ սերիաներ, իսկ դա զրկում էր անձնական կնիքը գլխավոր առանձնահատկությունից՝ միակը լինելուց<sup>8</sup>: Իբրև լրացում կարելի է նշել այն փաստը, որ Արտաշատի արխիվի կնքադրոշմների մի քանի հազարանոց հավաքածուում<sup>9</sup> բազմանիստները շատ համեստ տեղ են զբաղեցնում, ընդամենը մի քանի օրինակ: Այսինքն մ.թ.ա. II-I դարերում արդեն բազմանիստները դադարել էին կիրառվել իբրև կնիքներ: Այդ ապակյա բազմանիստները հաճախ հայտնաբերվում են կանացի և մանկական թաղումներում<sup>10</sup>, երբեմն գտնվում են ուլունքների հետ մի քանի օրինակներով, մի դեպքում

<sup>1</sup> Максимова М. И., 1941, стр. 75; Максимова М. И., 1950, стр. 233.

<sup>2</sup> Джавахишвили К. А., Памятники глиптики городища Урбниси, Автореф. дис. на соиск. уч. ст. к. и. н., Тбилиси, 1975, стр. 80, 140.

<sup>3</sup> Խաչատրյան Ժ. Ռ., Դիտողություններ Հայաստանի հելլենիստական շրջանի գլխատիկայի մասին, «Լրաբեր հասարակական գիտությունների», 1974, № 7, էջ 100, 102; Քոչարյան Գ. Գ., Դվինը անտիկ դարաշրջանում, Հնագիտական պեղումները Հայաստանում (ՀՊՀ), № 22, Երևան, 1991, Հայաստանի ԳԱ հրատարակչություն, էջ 59; Манукян А. Б., Каменные и стеклянные многогранные печати, обнаруженные в Армении. В кн.: Третий Всесоюзный симпозиум по проблемам эллинистической культуры на Востоке. Тезисы докладов, изд.-во АН Армянской ССР, Ереван, 1988, стр. 47; Гагошидзе Ю. М., 1982, стр. 73.

<sup>4</sup> Խնկիկյան Օ., Նորահայտ հուշարձան Գորիսում, ՊԲՀ, 1981, № 4, էջ 313; Есяян С. А., Калантарян А. А., Ошакан I, АРА, № 18, Ереван, 1988, стр. 52, 58; Քոչարյան Գ. Գ., 1991, էջ 55-60.

<sup>5</sup> Խաչատրյան Ժ. Ռ., 1965, № 1, էջ 271-277; Խաչատրյան Ժ. Ռ., 1974, № 7, էջ 97-104.

<sup>6</sup> Խաչատրյան Ժ. Ռ., 1965, № 1, էջ 276

<sup>7</sup> Манукян А. Б., 1988, стр. 47; Манукян А. Б., Глиптика Древней Армении (VI в. до н.э. - III в. н.э.), Автореф. дис. на соиск. уч. ст. к.и.н., Ереван, 1992, стр. 10-11.

<sup>8</sup> Гагошидзе Ю. М., 1982; Манукян А. Б., 1992, стр. 11-12.

<sup>9</sup> Хачатрян, Неверов, 2008.

<sup>10</sup> Խաչատրյան, 1974, 98.

նույնիսկ հանդես են եկել իբրև ականջողեր<sup>1</sup>: Յետաքրքիր է նաև այն փաստը, որ երբեք են դրանք հայտնաբերվում են մեջտեղից կիսված, ոչ թե կոտրված կամ վնասված, այլ հենց կիսված: Ավելի հավանական է, որ դրանք համարվել են հնայիլներ, թալիսմաններ<sup>2</sup>:

Տվյալ աշխատանքը նվիրված է Հայաստանում հայտնաբերված և քիչ ուսումնասիրված վեց բազմանիստների<sup>3</sup>: Բոլորն էլ կապույտ ապակուց են ձուլված և թվագրվում են մ.թ.ա. II-I դդ.:

Ազարակի պատմամշակութային արգելոցի 2001-2010 թթ. դաշտային հետազոտությունների ընթացքում հայտնաբերված նյութերի մեջ իրենց ուրույն տեղը զբաղեցրած կնիքների և մատանի-կնիքների<sup>4</sup> շարքում առանձնանում են նաև կապույտ ապակուց ձուլված բազմանիստները: Դրանք դեռևս երկուսն են<sup>5</sup>. Առաջին բազմանիստը ձուլված է մուգ կապույտ ապակուց (չափսերը՝ 17x9x8 մմ), միստերը թույլ են արտահայտված, ներքևի հարթ մակերևութի վրա ներկայացված է մարդու պայքարն իր վրա հարձակվող կենդանու՝ ցուլի դեմ (աղ. I, նկ. 1, աղ. II, նկ. 1)<sup>6</sup>: Մարդը պատկերված է դեպի ձախ կիսադեմով, նա ունի բարձր հասակ և մարմնի խոշոր կազմվածք: Բազմանիստի վրա լավ են արտահայտված նրա հաստ բազուկն ու ծավված ոտքի ազդրը: Դրա հետ մեկտեղ այնպիսի տպավորություն է ստեղծվել, որ նա կարծես կքանստած լինի: Ըստ ամենայնի այդ տպավորությունը խաբուսիկ է, և դաջելիս լավ չեն ստացվել մարմնի այն մասերը, որոնք թույլ արտահայտված ռելիեֆ ունենին: Չստացված մյուս ոտքը հենման կետ է հանդիսացել իրանի համար, իսկ ձեռքերը ձգված են դեպի ցուլը: Ցուլի պատկերը բավականին լավ է մշակված՝ ի տարբերություն պայմանականորեն տրված մարդու պատկերի: Թեև կապույտ ապակուց ձուլված բազմանիստների պատկերներին բնորոշ չէ կատարման վարպետությունը, ցուլի պատկերն, այնուամենայնիվ, առանձնանում է կենդանու մարմնի կառուցվածքին բնորոշ որոշ մանրամասների ճշգրիտ արտահայտմամբ, պարզ երևում է մի փոքր ցած իջեցված կեռ լուսնաձև եղջյուրներով գլուխը: Առջևի ոտքերից մեկը ծավված է, երևում են բոլոր ոտքերի հողերը, որոնք արված են կլոր փորվածքների միջոցով, և սմբակները: Կատաղած կենդանին պոչը վեր է բարձրացրել ու պատրաստ է հարձակման: Իրանն ու հետևի ոտքերն անշարժ են, սակայն առջևի ոտքերի ճիշտ դասավորվածության շնորհիվ շարժման պատրանք են ստեղծում:

Վրաստանից ևս (Ներոն-Դերեսի) հայտնի է Ազարակի բազմանիստին շատ նման մի օրինակ՝ նույնպես ձուլված մուգ կապույտ ապակուց: Միակ սյուժեն, որով Մաքսիմովան բացատրում է բազմանիստի այդ տեսարանը, Յերակլեսի և Աբելոսի մասին պատմող հունական առասպելն է<sup>7</sup>:

Աբելոսի հետ կապված պատմության մեջ ասվում է, թե ինչպես Յերակլեսը Օյնեսուի դուստր Դեյանիրայի հետ ամուսնանալու համար ստիպված է լինում մենամարտել գետային աստված հզոր Աբելոսի հետ: Վերջինս չկարողանալով հաղթել

<sup>1</sup> Гагошидзе, 1982. 74.

<sup>2</sup> Там же.

<sup>3</sup> Բազմանիստներից երեքի մասին հեղինակը գեկուցել է 2010 թ. հոկտեմբերին Վրաստանում՝ «Կովկասի հնագիտություն, ազգագրություն, բանահյուսություն» միջազգային գիտաժողովի շրջանակներում:

<sup>4</sup> **Վարապետյան, Ենգիբարյան**, 2002, 58-65:

<sup>5</sup> Ազարակից հայտնաբերված երկու բազմանիստները սիրով մեզ է տրամադրել Պավել Ավետիսյանը՝ ուսումնասիրման և հրատարակման համար, ինչի համար հայտնում ենք մեր երախտիքը:

<sup>6</sup> Բոլոր նկարագրությունները տրված են ըստ բնօրինակների:

<sup>7</sup> Максимова М. И., 1941, 87-88.

Չերակլեսին արդար պայքարում՝ մեկ վերափոխվում է օձի և դուրս սողում նրա ամուր ձեռքերից, մեկ էլ ստանում է ցուլի կերպարանք: Այնուամենայնիվ, խորամանկությունները նրան չեն օգնում, և նա ստիպված է լինում ընդունել իր պարտությունը: Կռվի ժամանակ Չերակլեսը կտրում է Աքելոոսի եղջյուրներից մեկը, ինչը ետ ստանալու համար վերջինս Չերակլեսին է տալիս առատության եղջյուրը<sup>1</sup>:

Չենց այդպիսին էլ հաճախ պատկերում էին Չերակլեսին և Աքելոոսին մ.թ.ա. VI-V դդ. թվագրվող հունական կարմրաֆիգուր և սևֆիգուր սափորների (աղ. I, նկ. 9,10) և կնիքների վրա (աղ. II, նկ. 2)<sup>2</sup>. մարտի բռնված Չերակլեսը՝ թիկնեղ, հուժկու կազմվածքով, խիտ գանգուր մազերով, հաճախ բեղ-մորուքով, իսկ Աքելոոսը որպես կանոն, սինկրետիկ, ճանաչելի կերպարով՝ ցուլի եղջյուրներով, մարդու գլխով ու իրանով և թեփուկավոր օձի գալարուն վերջավորությամբ: Հաճախ նաև պատկերվում էր ցուլի՝ գետնին ընկած մի եղջյուրը, որն, ըստ երևույթին, էական նշանակություն ուներ և իր մեջ կրում էր առատության եղջյուրի գաղափարը: Վրաստանի բազմամիստը վնասված է. պատկերի կենտրոնում, որտեղ գտնվում է ցուլի գլուխը, ճաք կա: Մաքսիմովան, այնուամենայնիվ, գտնում է, որ դա Աքելոոսն է: Եթե Վրաստանի օրինակի վրա ցուլի պատկերի առջևի մասի խաթարվածությունն է կասկածի առիթ տվել, ապա, ի տարբերություն դրա, մեր բազմամիստի պատկերն ամբողջական է և լավ պահպանված: Այս նկարագրությունը լիովին համապատասխանում է կերպարվեստում Կրետեյան կամ էլ Մարաթոնյան ցուլի պատկերման ձևին: Ինչպես ճիշտ է նկատել Մաքսիմովան, ծավված առջևի ոտքով և ներքև թեքած գլխով ցուլի դիրքը հունական արվեստում բնորոշ էր կատաղած, հարձակվող ցլի պատկերմանը: Իբրև օրինակ կարող ենք բերել նաև Արտաշատից հայտնաբերված և մ.թ.ա. II-ի դդ. թվագրվող կնքադրոշմներից մի քանիսը<sup>3</sup>, որոնց վրա պատկերված ցլերն ունեն նման դիրք (աղ. II, նկ. 3):

Իսկ ո՞վ է մենամարտողը. արդյոք նա Հին Հունաստանի առասպելական հերոս, կիսաստված Չերակլեսն է, որ երկար տարիներ շարունակ պաշտվել է աստվածների ման, խիզախության և ճարպկության օրինակ է եղել հույների համար և ներշնչանքի աղբյուր հանդիսացել պոետների, քանդակագործների ու նկարիչների համար: Տաճարային բարձրաքանդակների և սափորների վրա հաճախ են հանդիպում տեսարաններ նրա կյանքից և սխրագործություններից, որոնք նա գործել է հանուն բարության և արդարության՝ մարդկանց պաշտպանելով չարագործներից ու սարսափազդու գազաններից (Նեմեյան առյուծը, Լեռնեյան Հիդրան, Էրիմանթոսյան վարազը, Կերինեյան եղջերուն և այլ): Դրանց շարքում իր պատվավոր տեղն է զբաղեցնում նաև Կրետեի ցուլի հետ պայքարի տեսարանը: Կրետեի Մինոս արքայի խնդրանքով Պոսեյդոնն այդ կախարդական ցուլին դուրս էր բերել ծովի ընդերքից: Սակայն ցուլի գեղեցկությամբ հմայված՝ Մինոսը թաքցնում է կենդանուն՝ փոխարենը զոհաբերելով իր ցուլերից մեկին: Այդ իմանալով՝ Պոսեյդոնը կատաղեցնում է ցուլին, և նա սկսում է ամայացնել Կրետեն՝ ահ ու սարսափ սփռելով շրջապատի վրա: Եվրիսթեսի հրամանով Չերակլեսը մեկնում է Կրետե և բռնելով կատաղած կենդանուն՝ Կրետեից բերում է Միկենե: Ազատ արձակված ցուլն այստեղից փախչում է

<sup>1</sup> Мифы народов мира, 1987, 137.

<sup>2</sup> Richter, 1968, № 146, 147.

<sup>3</sup> Хачатрян, Неверов, 2008, № 558-566.

Ատտիկա՝ Մարաթոնյան դաշտ, և այդ ժամանակից ի վեր չարիք դառնում բոլոր երկրագործների համար<sup>1</sup>:

Կարծես ամեն ինչ համընկնում է, սակայն հին հունական առասպելների մեջ Յե-րակլեսի կերպարը շատ հաճախ մոտենում է Յունաստանի մեկ ուրիշ, ոչ պակաս հայտնի հերոսի՝ Թեսևսի կերպարին: Տեղին է հիշատակել, որ շատ հաճախ այդ երկու հերոսներն իրար են նմանվում: Թեսևսը հոնիական առասպելի գլխավոր հերոսն էր, որին աթենացիներն ամեն կերպ ջանում էին նմանեցնել դորիական Յերակլեսին: Նրա սխրագործություններից շատերը հնարված են հերակլեսյանների օրինակով: Այնուամենայնիվ, Թեսևսին էր նախանշված հաղթել Մարաթոնյան ցուլին (աղ. II, նկ. 4): Միայն նա էր ի գորու գետին տապալել, հնազանդեցնել կատաղած ցուլին և բռնելով ու զսպելով՝ տանել Աթենք և ապա զոհաբերել Դելփյան Ապոլոնին<sup>2</sup>: Քանի որ Ագարակից հայտնաբերված բազմամիստի վրա պայքարի թեժ տեսարան է պատկերված, այլ ոչ թե վերջնահանգույցը, և հայտնի չէ, ինչով է ավարտվել այն, ստույգ ասել, թե ով է պատկերված՝ Յերակլեսը, թե Թեսևսը, մի փոքր դժվար է: Արվեստում Թեսևսը որոշ չափով Յերակլեսի կրկնօրինակն էր և սովորաբար պատկերվում էր ամուր կազմվածք ունեցող անմորուս պատանու տեսքով: Արվեստի հնագույն գործերում նա պատկերվում էր թրով, իսկ ավելի ուշ՝ գուրզով և առյուծի մորթիով (Յե-րակլեսի հատկանիշները): Կարելի է ենթադրել, որ բազմամիստի վրա պատկերված է Յերակլեսի յոթերորդ սխրագործությունը (կատաղած կրետեյան ցլի սանձահարումը), սակայն միևնույն ժամանակ դա կարող է լինել նաև Թեսևսի պայքարը Մարաթոնյան ցլի դեմ: Դա Յերակլես-Թեսևսի կերպարն է (ի վերջո նրանք երկուսն էլ պայքարում էին միևնույն ցլի դեմ): Այս պարագայում կարևորն այն է, որ Հայաստանից հայտնաբերված հունա-պարսկական ոճին հարող սյուժեներով հարուստ բազմամիստների շարքում կա նաև հունական սյուժեով մի օրինակ:

Ագարակի մյուս բազմամիստը ձուլված է երկնագույն ապակուց: Այն հայտնաբերվել է 2004 թ., № 6 կարասային թաղումից, որը թվագրվում է մ.թ.ա. II-I դդ. (չափսերը՝ 19x12x8 սմ): Ներքին հարթ ուղղանկյուն մակերեսի վրա պատկերված է որսի տեսարան՝ հեծյալի պայքարը արջի հետ, որն, ըստ երևույթին, ծիսական նշանակություն ունի (աղ. I, նկ. 2, աղ. II, նկ. 5): Բազմամիստի վերին հատվածը կարծես կտրված է, հեծյալի գլուխը և դեպի վեր բարձրացրած դաստակը չեն պահպանվել, սակայն, դատելով ձեռքի դիրքից, կարելի է եզրակացնել, որ հեծյալի ձեռքում եղել է նիզակ կամ որևէ այլ զենք, և վերջինս պատրաստ է եղել հարձակման: Ձիու պատկերը կատարված է կոպիտ, ակնառու են շեղումները մանրամասների և համաչափությունների մեկնաբանման մեջ: Արջը կանգնած է կիսադեմով դեպի աջ, հետևի թաթերի վրա, մոռթը փոքր-ինչ երկարավուն է, պարզ երևում են ցցված ականջները, աչքը կետիկով է արված:

Յունա-պարսկական և արևելա-հոնիական փորագիր քարերի նման տեղական արտադրության բազմամիստների վրա ևս ներկայացված են շատ կենդանիներ, որոնք նախապես սերտ կապ են ունեցել հին հավատալիքների հետ, իսկ հետո որոշ չափով կորցրել են այն: Դրանց շարքում են եղջերուներ, քարայծեր, արջեր, շներ, առյուծներ և թռչուններ<sup>3</sup>:

<sup>1</sup> Мифы народов мира, 1987, 277-283.

<sup>2</sup> Мифы народов мира, 1988, 502-504.

<sup>3</sup> Никulina, 1994, 89.

Պետք է նշել, որ Հին Հայաստանում արջը եղել է պաշտամունքային կենդանի, ավելի ճիշտ, մինչքրիստոնեական Հայաստանում եղել է արջի կերպարով աստվածության պաշտամունք<sup>1</sup>: Հայաստանի տարածքում Արտաշատի, Արմավիրի, Շիրակավանի, Արեւիի պեղումների ժամանակ հայտնաբերվել են արջի կերպարանքով մի քանի ծիսական անոթներ<sup>2</sup>: Այդ կենդանու պաշտամունքի գոյությունը հաստատում են Հայաստանից հայտաբերված, մ.թ.ա V-II դդ. թվագրվող այլ կնիքներ ևս<sup>3</sup> (աղ. II, նկ. 6-8), ինչպես նաև Արտաշատից հայտնաբերված կնքադրոշմներից մեկը<sup>4</sup>, որի վրա նույնպես նիզակավոր հեծյալի մենամարտն է, այս անգամ կատաղած արջի հետ (աղ. II, նկ. 9):

Որսի տեսարան է պատկերված (որսորդ հեծյալի կռիվը առյուծի հետ) նաև բաց կապույտ ապակուց երրորդ՝ Շիրակավանի բազմանիստի վրա (աղ. I, նկ. 3, աղ. II, նկ. 10; չափսերը՝ 17x13x8 մմ): Այն հայտնաբերվել է հիմնահողային, խմբակային թաղումով դամբարանում, ուր թաղված է եղել մայրը մանկան հետ: Հետաքրքրական է այն փաստը, որ բացի նշված բազմանիստից դամբարանում ոչ մի ուղեկցող նյութ չի հայտնաբերվել<sup>5</sup>: Դրանով իսկ տվյալ բազմանիստը ստանում է հմայիլ-թալիսմանի ծիսական, սիմվոլիկ նշանակություն: Ներքին հարթ ուղղանկյուն մակերեսի վրա պատկերված է առյուծի որս<sup>6</sup>: Այս բազմանիստի զուգահեռները մենք գտնում ենք Վրաստանում (աղ. II, նկ. 11)<sup>7</sup> և Ադրբեջանում<sup>8</sup> (աղ. II, նկ. 12): Ադրբեջանի օրինակի փրա (ըստ հրատարակողի) պատկերված է հեծյալի մենամարտը կենտավորոսի հետ: Ֆ. Ի. Տեր-Մարտիրոսովը Շիրակավանի բազմանիստի սյուժեն մեկնաբանում է իբրև Միհրի (Միթրայի) կռիվն առյուծի հետ<sup>9</sup>: Որսորդ հեծյալ աստվածը, որի գերագույն կենդանին ձին է, հենց ինքը Միհրն է: Շիրակավանում Միթրա-Վարունայի պաշտամունքի հետ են կապված ինչպես անտիկ սրբարանի դիմացից հայտնաբերված ձիերի զոհաբերությունները, այնպես էլ դրանց հետ գտնված ձիու տեսքով կենդանակերպ անոթը (թվագրվում է մ.թ.ա. I դարով)<sup>10</sup>:

Մեծ հետաքրքրություն է ներկայացնում 2001 թ. Սարատակից պատահաբար գտնված մուգ կապույտ ապակուց չորրորդ բազմանիստը (աղ. I, նկ. 4, աղ. III, նկ. 1) (չափսերը՝ 17x11x8 մմ, պահվում է «Շիրակի երկրագիտական թանգարանում», Գյումրի, իր № 3937/128): Ըստ առաջին հրատարակման բազմանիստի պատկերը ներկայացվում է իբրև կառքին լծված ձի<sup>11</sup>: Լ. Եգանյանի կարծիքով կնիքի վրա պատկերված է սանձը ձեռքին, ուղիղ կողերով մարտակառքի մեջ կանգնած մարդ: Ըստ նրա՝ դրոշմելիս պատկերի վերին հատվածը դուրս է մնացել դաշտից՝ թողնելով խաթարված պատկեր<sup>12</sup>: Մեր կարծիքով առավել հավանական է թվում ձիով

<sup>1</sup> Тер-Мартirosов, 1996, 6-7.

<sup>2</sup> Arménie, 1996, p. 238.

<sup>3</sup> Тирамян, 1988, стр. 65; Խաչատրյան, 2009: 74-75; Есаян, Калантарян, 1988. 52.

<sup>4</sup> Хачатрян, Неверов, 2008. 139.

<sup>5</sup> Ֆ. Ի. Տեր-Մարտիրոսովի պեղումները, 1980 թ.: Պահվում է «Շիրակի երկրագիտական թանգարանում», Գյումրի: Իր № 3695/12: Տեղեկությունները սիրով մեզ է տրամադրել Ֆ. Ի. Տեր-Մարտիրոսովը, ինչի համար հայտնում ենք մեր երախտիքը:

<sup>6</sup> Dans les montagnes d'Arméni, 2007, p.110, 204.

<sup>7</sup> Максимова, 1941. 82-83; Гагошидзе, 1982. 65.

<sup>8</sup> Бабаев, 1965. 131.

<sup>9</sup> Arménie, 1996, p. 246.

<sup>10</sup> Arménie, 1996, p. 206-207.

<sup>11</sup> Dans les montagnes d'Arméni, 2007, p.110, 204-205.

<sup>12</sup> Եգանյան, 2010, 75.

լծված կառքի վրայի պատկերը դիտել իբրև կանացի կուռք: Նմանատիպ կուռքեր հայտնաբերվել են միջնադարապետական Թեյշեբախի մի բնակատեղիից<sup>1</sup>: Այդ կուռքերը ներկայացնում են խիստ ընդհանրացված, ոչ ծավալային, սխեմատիկ լուծված կանացի լայն ֆիգուրա՝ առանց ոտքերի, առանց վզի, ուղղանկյուն գլխով և վեր բարձրացրած ձեռքերով (աղ. III, նկ. 5): Կուռքերի դիմահայաց մասի վերին հատվածները զբաղեցված են ուղիղ գծերից կազմված փորագիր պատկերներով, որոնք ամբողջությամբ ծածկում են գլուխը, ձեռքերը և իրանի մի մասը: Հետաքրքիր է Դվինի սրբարանում հայտնաբերված ծիսական սափոր-կուռքը, որն ունի դեպի դուրս լայնացող շրթնապսակով խողովակաձև երեք բարձր պարանոց (աղ. III, նկ. 6): Կանացի շեշտված հատկանիշները՝ լայնակոնք իրան և ստինքանման տասնվեց ուռուցիկ ելուստներ մատնանշում են, որ ներկայացված սափորը կանացի աստվածություն կերպավորող կուռք է<sup>2</sup>: Սարատակի բազմամիստի պատկերի մոտ զուգահեռ կարերելի է համարել Դիլիջանից հայտնաբերված և մ.թ.ա. 1-ին հազարամյակի սկզբով թվագրվող սափորի ծիսական տեսարանը<sup>3</sup> (աղ. III, նկ. 7): Կետագարդունով հարդարված իրանի վերին մասում ներկայացված է ձիերով լծված երկանիվ կառքի թափքի վրա կանգնած կանացի ֆիգուրա՝ ձեռքերը վեր բարձրացրած, ձեռքերից մեկում մտրականման առարկա: Դրանցից քիչ այն կողմ սկսվում է իրար հետևից գնացող շան և այծերի շարքը, որոնք, լրիվ շրջանցելով անոթի իրանը, հասնում են մարտակառքի թափքին: Ջոհաբերվող այս կենդանիների ծիսական երթն ընդգծում է սափորի զարդանախշերի մոզական նշանակությունը<sup>4</sup>:

Միգուցե դա արտահայտում է վաղուց մոռացության տրված և մեզ համար անհասկանալի, բայց իր ժամանակի մեջ մեծ կարևորություն ունեցող մի ծես: Հավանական է, որ պտղաբերության հին պաշտմունքի հետ կապված այդ ծեսի վերապրուկներն ենք տեսնում Սարատակի բազմամիստի վրա՝ չնայած դրանց բաժանող մեծ ժամանակահատվածին:

Ձիեր լծված կառքի վրա կանգնած կնոջ (Նիկա, Վիկտորիա, Ավորոա) պատկերներ հաճախ են հանդիպում ինչպես մ.թ.ա. V-I դդ. թվագրվող դրամների (աղ. III, նկ. 4)<sup>5</sup>, այնպես էլ կնիքների վրա<sup>6</sup> (աղ. III, նկ. 2, 3): Այն դեպքերում, երբ կառապանը վե՛վերը նշված աստվածուհիներից և որևէ մեկը չէ՝ երկար մագերով, անմորուս, միշտ կրում է երկար խիտոն, այնուամենայնիվ, նմանվում է կնոջ կերպարի: Հավանական է նաև, որ կին-կառապանը Սարատակի բազմամիստի վրա ներկայացվել է մեր նախնիների համար ճանաչելի կանացի կուռքի միջոցով: Միգուցե Սարատակի բազմամիստի սիմվոլիկ նշանակությամբ կոմպոզիցիան վերը նկարագրված հին ծեսի վերապրուկների և նոր (անտիկ) ժամանակաշրջանում տարածված սյուժեի համադրման արգասիքն է:

Հաջորդ՝ հինգերորդ բազմամիստը պատահականորեն հայտնաբերվել է Տավուշի մարզում՝ Նոյեմբերյանի տարածքից<sup>7</sup> և այժմ պահվում է Նոյեմբերյանի ավագ

<sup>1</sup> Сорокин В. С., 1951, 71-82.

<sup>2</sup> Кушнарєва, 1977, 66.

<sup>3</sup> Есаєн, 1969, 109.

<sup>4</sup> Там же.

<sup>5</sup> Зограф. 1951, табл. VI, № 7-10, 12, 14, 15, 16; Никулина, 1994, № 61, 137, 226-227.

<sup>6</sup> (Richter, 1968, № 138-141, 334-340; Boardman, 1970, № 561, 563, 639, 786, 790; Die Antiken Gemmen, 1973, № 215-218; Никулина, 1994, № 56, 57.

<sup>7</sup> Այս բազմամիստը և տեղեկությունները սիրով մեզ է տրամադրել Նոյեմբերյանի ավագ դպրոցի տնօնօրեն Ռուբեն Գիշյանը, ինչի համար հայտնում ենք մեր երախտիքը:

դպրոցի Յայտենագիտական թանգարանում (աղ. I, նկ. 5, աղ. II, նկ. 13): Այն ձուլված է մուգ կապույտ ապակուց (չափսերը 20x9x8 մմ): Վրան դեպի աջ վարզող ձի է պատկերված, որի փորի տակ տեղավորված է նույն ուղղությամբ վազող քուռակը: Տարածության մեջ ճիշտ տեղադրելու համար քուռակի գլուխը զետեղվել է մոր առջևի սմբակների արանքում: Բազմանիստը մի փոքր վնասված է, ներքևի աջ անկյունում մեծ ծլեպ է դուրս եկել: Չնայած մանրամասներն այնքան էլ լավ չեն դաջվել, սակայն ձին ճանաչվում է կենդանուն բնորոշ անատոմիական մանրամասներով՝ ձգված իրան, բարձր գավակ, երևում են առջևի ոտքերի հողերը և մի սմբակը, լավ է ստացվել երկար պոչը: Նոյեմբերյանի բազմանիստի նման օրինակներ հայտնի են ինչպես Արտաշատից<sup>1</sup>, այնպես էլ Վրաստանից՝ մի քանի օրինակ<sup>2</sup>:

Նշված ժամանակաշրջանին պատկանող կնիքների և կնքադրոշմների վրա հաճախ են հանդիպում կենդանիների կյանքը ներկայացնող այնպիսի բնական տեսարաններ, ինչպիսիք են առյուծը կորյունի հետ<sup>3</sup>, վարազը չարածճի խոճկորների հետ<sup>4</sup>, հորթուկին կերակրող կով, որը երբեմն քնքշորեն լիզում է ձագուկի գլուխը<sup>5</sup>, մոր հետ կանգնած կամ թռչկոտող ձիու քուռակը<sup>6</sup> և եղջերուն կամ այծը իր ձագուկի ձագուկի հետ<sup>7</sup> (աղ. II, նկ. 14-21):

Վերջին՝ վեցերորդ բազմանիստը հայտնաբերվել է Սյունիքից, Ույծի պեղումների ժամանակ 2007 թ.<sup>8</sup>, կրկնակի թաղումով դամբարանից, ուր առաջին թաղումը վերարաբերում էր մ.թ.ա. 6-5-րդ դդ., իսկ երկրորդը՝ մ.թ. I դարին, որտեղից էլ հայտնաբերվել է բազմանիստը (աղ. I, նկ. 6, աղ. II, նկ. 22): Եվ պատկերները, և ապակու մակերեսն անփայլ են, բազմանիստի կողքերը՝ մաշված: Ցավոք, բազմանիստը թերի է (պահպանված մասի չափսերը 12x11x7 մմ), և մենք չենք կարող ամբողջական պատկերացում կազմել դրա վրա փորագրված պատկերի մասին: Ներքևի հարթ մակերեսի վրա պատկերված է ձի, իսկ նրա ոտքերի տակ պառկած է մի կենդանի: Նման բազմանիստ (նույնպես թերի) հայտնի է Վրաստանից<sup>9</sup>: Այստեղ ևս անընթեռելի է և շատ պայմանական ձիու առջևի կենդանու պատկերը: Ույծից հայտնաբերված բազմանիստի վրա խրոխտ կեցվածքով պատկերված ձին բավական լավ մշակված գավակ և բաշ ունի: Ցայտուն արտահայտված են բարակ և երկար պոչն ու հետևի մի ոտքը: Ինչ վերաբերում է պառկած կենդանուն, ապա այստեղ կարելի է միայն ենթադրություններ անել, ուրվագիծը լավ չի երևում և չի պահպանվել կենդանու առաջնամասն ու գլուխը: Ըստ պահպանված մասի (այն երկար իրան ունի և կարճ ու սուր պոչ) կարելի է ենթադրել, որ պատկերված է եղնիկ, եղջերու կամ այծ: Մեր ենթադրությունները հիմնավորելուն օգնում են գլիպտիկայի մի քանի ամբողջական օրինակներ: Այս առումով հետաքրքիր է Նիսայից հայտնաբերված պարթևական կնքադրոշմներից մեկը, որի վրա ևս պատկերված է խրոխտ կեցվածքով կանգ-

<sup>1</sup> **Խաչատրյան**, 1974, 102:

<sup>2</sup> **Максимова**, 1941, 85-86, Javakhishvili K., 2002, pl. I-II.

<sup>3</sup> **Никulina**, 1994, № 85.

<sup>4</sup> **Boardman**, 1968, № 554.

<sup>5</sup> **Richter G. M. A.**, 1956, № 21, 514; Boardman, 1968, № 348; Antike Gemmen in Deutschen Sammlungen, 1972, № 2259; Хачатрян, Неверов, 2008, № 571/1-10.

<sup>6</sup> Antike Gemmen in Deutschen Sammlungen, 1968, № 259; Хачатрян, Неверов, 2008, № 574-577.

<sup>7</sup> **Richter G. M. A.**, 1956, № 114; Boardman, Vollenweider, 1978, № 194, 205; Хачатрян, Неверов, 2008, № 629/1-2.

<sup>8</sup> Այս բազմանիստը մեզ է տրամադրել Սկրտիչ Ջարդարյանը՝ ուսումնասիրման և հրատարակման համար, ինչի համար հայտնում ենք մեր երախտիքը:

<sup>9</sup> **Javakhishvili**, 2002. 76-77.



նած ձի, իսկ նրա առջևում պառկած է գլուխը դեպի ետ թեքած այծ<sup>1</sup> (աղ. II, նկ. 25): Մյուս երկու օրինակները Հայաստանից են, մեկը՝ Լենինականից, կապույտ ապակուց բազմանիստ՝ վրան դեպի աջ քայլող ձի, որի առաջ կանգնած է եղջերու<sup>2</sup> (աղ. II, նկ. 24): Հաջորդը Արտաշատի կնքադրոշմների մի խումբ է<sup>3</sup>, որոնց վրա պատկերված են պառկած եղջերու (դեպի աջ), իսկ նրա հետևում ծառս եղած ձի (դեպի ձախ) (աղ. II, նկ. 23):

Վերը նկարագրված մի քանի օրինակները հիմք են տալիս ենթադրելու, որ այդ կենդանիների համատեղ պատկերը ուներ որոշակի խորհրդանշական իմաստ, ինչը դեռևս վերծանված չէ:

Ամփոփելով՝ կարող ենք նշել.

1. Կապույտ ապակուց ձուլված բազմանիստները, որոնք մ.թ.ա. V-IV դդ. փոքր Ասիայում տարածում գտած քարի բազմանիստների ընդօրինակություններն են՝ Հայաստանում, Վրաստանում և այժմյան Ադրբեջանի տարածքում ի հայտ են գալիս մ.թ.ա. II-I դդ. ստույգ թվագրվող հնագիտական կոմպլեքսներում:

2. Կապույտ ապակուց բազմանիստների մեջ կան որոշակի տարբերություններ: Դրանք լինում են մուգ կապույտ և երկնագույն ապակուց ձուլված, ընդ որում երկնագույն ապակուց բազմանիստները չափերով ավելի մեծ են լինում, ավելի լավ են պահպանվել, արտաքին նիստերը ցայտուն արտահայտված և ընդգծված են, իսկ ներքին հարթ կողմի վրա դրոշմված պատկերն առավել ամբողջական է ու լավ ընթերցվող: Այդ բազմանիստների վրա հաճախ են հանդիպում նարնջագույն փոքրիկ մասնիկներ:

3. Դրանք չէին կարող կիրառվել իբրև կնիքներ, քանի որ ունեին արտադրման զանգվածային բնույթ և հիմնականում հայտնաբերվում են կանացի կամ մանկական թաղումներում՝ ուլունքների հետ մի քանի օրինակներով:

4. Արտաշատի արխիվի կնքադրոշմների մի քանի հազարանոց հավաքածուում բազմանիստները սահմանափակվում են ընդամենը մի քանի օրինակով, ինչը հավանական է դարձնում այն միտքը, որ բազմանիստները մ.թ.ա. II-I դարերում արդեն դադարել էին կիրառվել իբրև կնիքներ:

5. Ապակե ձուլածո բազմանիստների վրա ներկայացված դիցաբանական և խորհրդանշական սյուժեները հաստատում են, որ դրանք օգտագործվել են իբրև հմայիլներ ու թալիսմաններ:

6. Քարի վրա փորագրված կնիքների նման կապույտ ապակուց ձուլված բազմանիստները ևս արտացոլում են Հին Հայաստանի բնակիչների հոգևոր աշխարհը և մեծ ինֆորմացիա են կրում նրանց պաշտամունքային պատկերացումների մասին:

<sup>1</sup> Массон, Пугаченкова, 1954, 163.

<sup>2</sup> Խաչատրյան, 1965, 275:

<sup>3</sup> Хачатрян, Неверов, 2008, № 599/1-46.

## Աղյուսակ I



1.



2.



3.

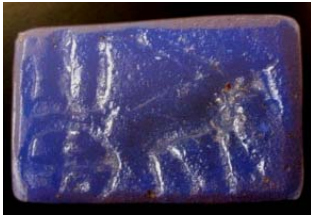

4.



5.



6.



7.



8.



9. Ջերակլես-Թեսևը և Կրետեի ցուլը, Ատտիկա, սև ֆիգուր մաստոիդ, մ.թ.ա. 490-480 թթ., Պետ. էրմիտաժ



10. Ջերակլեսի պայքարը Աքելոսի հետ, հատված հունական սափորի վրայի պատկերից. մ.թ.ա. 520 թ.

## Աղյուսակ II

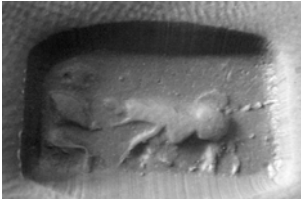

1.



2.



3.



4.



5.



6.



7.



8.



9.

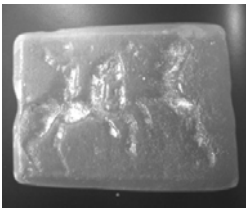

10.



11.

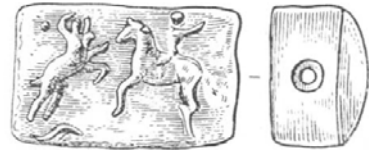

12.

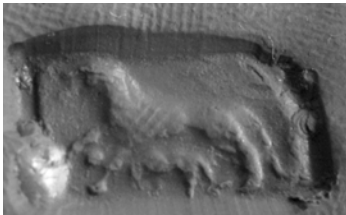

13.



14.



15.



16.



17.

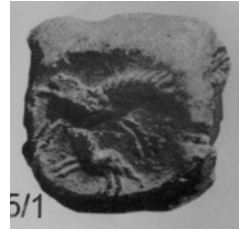

18.



19.



20.



21.



22.



23.



24.



25.

# Աղյուսակ III



1.



2.



3.



4.



5.



6.

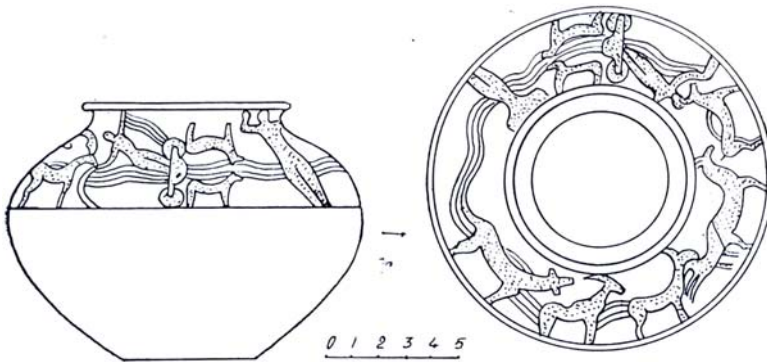

7.

### **Գրականության ցանկ**

1. **Առաքելյան Բ. Ն., Տիրացյան Գ. Ա., Խաչատրյան Ժ. Դ.**, Հին Հայաստանի ապակին (I-IV դդ.), Հայաստանի հնագիտական հուշարձաններ, № 3, Հայկ. ՍՍՀ ԳԱ հրատ., 1969, Երևան:
2. **Եգանյան Լ.**, Շիրակի անտիկ դամբարանադաշտերը, Երևան-Գյումրի, «Գիտություն», 2010, 224 էջ:
3. **Խաչատրյան Ժ. Դ.**, Հայաստանում հայտնաբերված բազմանիստ կնիքները, «Պատմա-բանասիրական հանդես» (ՊԲՀ), 1965, № 1, էջ 271-277:
4. **Խաչատրյան Ժ. Դ.**, Դիտողություններ Հայաստանի հելլենիստական շրջանի գլիպտիկայի մասին, «Լրաբեր հասարակական գիտությունների», 1974, № 7, էջ 97-104:
5. **Խաչատրյան Ժ. Դ.**, Հայաստանի հնագիտական հուշարձաններ, № 21 Սիսիանի դամբարանը (Մ.թ.ա. I դարի երկրորդ կես), Երևան, 2009, «Գիտություն»:
6. **Խնկիկյան Օ.**, Նորահայտ հուշարձան Գորիսում, ՊԲՀ, 1981, № 4, էջ 305-314:
7. **Վարապետյան Ի., Ենգիբարյան Ն.**, Ազարակի դամբարանային համալիրները, Հայաստանի հնագույն մշակույթը, Երևան, 2002, № 2, էջ 58-65:
8. **Քոչարյան Գ. Գ.**, Դվինը անտիկ դարաշրջանում, Հնագիտական պեղումները Հայաստանում (ՀՊՀ), № 22, Երևան, 1991, Հայաստանի ԳԱ հրատարակչություն:
9. **Бабаев И. А.**, О трех многогранных печатях, найденных в Мингечауре, Археологические исследования в Азербайджане, Сборник статей, Баку, 1965, Изд.-во АН Азербайдж. ССР. 128-133 стр.
10. **Гагошидзе Ю. М.**, Могильники Тriaлети, Каталог, III, Могильник античной эпохи, Тбилиси, 1982, «Мецниереба».
11. **Джавахишвили К. А.**, Памятники глиптики городища Урбниси, Автореф. дис. на соиск. уч. ст. к. и. н., Тбилиси, 1975.
12. **Եսայն Ս. Ա.**, Каталог археологических предметов Дилижанского краеведческого музея, Ереван, 1969.
13. **Եսայն Ս. Ա., Կаланտարյան Ա. Ա.**, Ошакан I, АРА, № 18, Ереван, 1988, Изд.-во АН Армянской ССР.
14. **Зограф А. Н.** Античные монеты, Материалы и исследования по археологии СССР, № 16, Изд.-во АН СССР, М., 1951.
15. **Կուշնարեա Կ. Խ.**, Древнейшие памятники Двина, Ереван, 1977, Изд.-во АН Армянской ССР.
16. **Լորդկիպանիձե Մ. Ն.**, Геммы Государственного Музея Грузии, т. III, Тбилиси, 1961.
17. **Լորդկիպանիձե Մ. Ն.**, Корпус памятников глиптики древней Грузии, т. I, Тбилиси, 1969.
18. **Максимова М. И.**, Стекланные многогранные печати, найденные на территории Грузии, Известия АН ГССР, X, Тбилиси, 1941, стр. 75-92.

19. **Максимова М. И.**, Геммы из некрополя Мцхета-Самтавро, Вестник гос. музея Грузии, т. XVI-B, Тбилиси, 1950, стр. 221-274.
20. **Манукян А. Б.**, Каменные и стеклянные многогранные печати, обнаруженные в Армении. В кн.: Третий Всесоюзный симпозиум по проблемам эллинистической культуры на Востоке. Тезисы докладов, изд.-во АН Армянской ССР, Ереван, 1988, стр. 46-47.
21. **Манукян А. Б.**, Глиптика Древней Армении (VI в. до н.э. - III в. н.э.), Автореф. дис. на соиск. уч. ст. к.и.н., Ереван, 1992.
22. **Массон М. Е., Пугаченкова Г. А.**, Оттиски парфянских печатей из Нисы, ВДИ, 1954, № 4, стр. 159-169.
23. Мифы народов мира, т. I, Москва, Советская Энциклопедия, 1987.
24. Мифы народов мира, т. II, Москва, Советская Энциклопедия, 1988.
25. **Никулина Н. М.**, Искусство Ионии и ахеминидского Ирана, М., «Искусство», 1994.
26. **Сорокин В. С.**, Древние идолы города Тейшебаини, Известия АН АССР, № 5, Ереван, 1951, стр. 71-83 стр.
27. **Тер-Мартirosов Ф. И.**, Медвежонок и другие персонажи Армянской мифологии, Армянский центр стратегических и национальных исследований, Ереван, 1996.
28. **Тирацян Г. А.**, Культура древней Армении, Изд.-во АН АССР, Ереван, 1988г.
29. **Хачатрян Ж. Д., Неверов О. Я.**, Архивы столицы Древней Армении – Арташата, АПА, № 20, Ереван, 2008, Изд.-во "Гитутюн" НАН РА.
30. Antike Gemmen in Deutschen Sammlungen (AGDS), Band I, Tell 1, Prestel Verlag, München, 1968.
31. Antike Gemmen in Deutschen Sammlungen (AGDS), Band I, Tell 3, Prestel Verlag, München, 1972.
32. Arménie, Trésors de l'Arménie ancienne, Paris, Somogy édition D'art, Dobree, 1996.
33. **Boardman J.**, Archaic Greek gems, Thames and Hudson, London, 1968.
34. **Boardman J.**, Greek Gems and Finger Rings, Early bronze age to late classical, London, Thames and Hudson, 1970.
35. **Boardman J., Vollenweider M.-L.**, Catalogue of the engraved gems and finger rings, Oxford, At the Clarendon Press, 1978.
36. Dans les montagnes d'Arméni, Catalogue, Rouen, 2007.
37. Die Antiken Gemmen Des Kunsthistorischen Museums In Wien, Band I, Prestel Verlag, München, 1973.
38. **Furtwangler A.**, Die Antiken gemmen, Leipzig-Berlin, Giesecke & Devrient, 1900.
39. **Javakhishvili K.**, Gems cast of blue glass, Dzebanani № 9, The journal of the Centre for Archaeological Studies Georgian Academy of Sciences, Tbilisi, 2002, p.71-80.
40. **Richter G. M. A.**, Catalogue of engraved gems, Greek, Etruscan and Roman, Metropolitan Museum of Art, New York, «L'Erma» di Bretschneider, Roma, 1956.
41. **Richter G. M. A.**, Engraved Gems of the Greeks and the Etruscans, Phaidon, London, 1968.

*Армине Габриелян, О некоторых многогранниках из Армении* - Среди археологических находок, проливающих свет на мифологические представления жителей Древней Армении представляют несомненный интерес пронизанные в форме десятигранников, так называемые многогранные печати из камня и литики из стекла. Настоящая работа посвящена шести малоизвестным многогранникам из синего стекла обнаруженным на территории Армении. Все они относятся к II-I вв. до н.э. Мифологические и символические сюжеты, вырезанные на вышеуказанных литиках подтверждают мнение о том, что стеклянные многогранники использовались как обереги или талисманы. С другой стороны эти многогранники обладают большой информативностью о религиозных представлениях жителей Древней Армении.

*Armine Gabrielyan, About some polyhedrons found in Armenia* – Among number of archaeological findings that discover the mythical ideas of Ancient Armenian population, some polyhedron stamps made of stone or casts of glass present great interest.

There had been found more than twenty polyhedron stamps on the territory of Armenia the majority of which were casts of blue glass. The polyhedrons' style and the manner of representation were similar. The image of animals differs by conditional traits and by scheme. The theme involves a great diapason of scenes, horse hunt for wild animals, scene of battle, animals with cubs, symbolic images and so on.

This work is devoted to the discoveries of the last 30 years (Agarak, Shirakavan, Saratak, Uyc, Noyemberyan) dated from 2-1 BC.

The engrained mythological and symbolic plots that were mentioned above were used as charms and talismans. On the other hand these polyhedrons possess great information about the Ancient Armenian inhabitants' religious ideas.

